

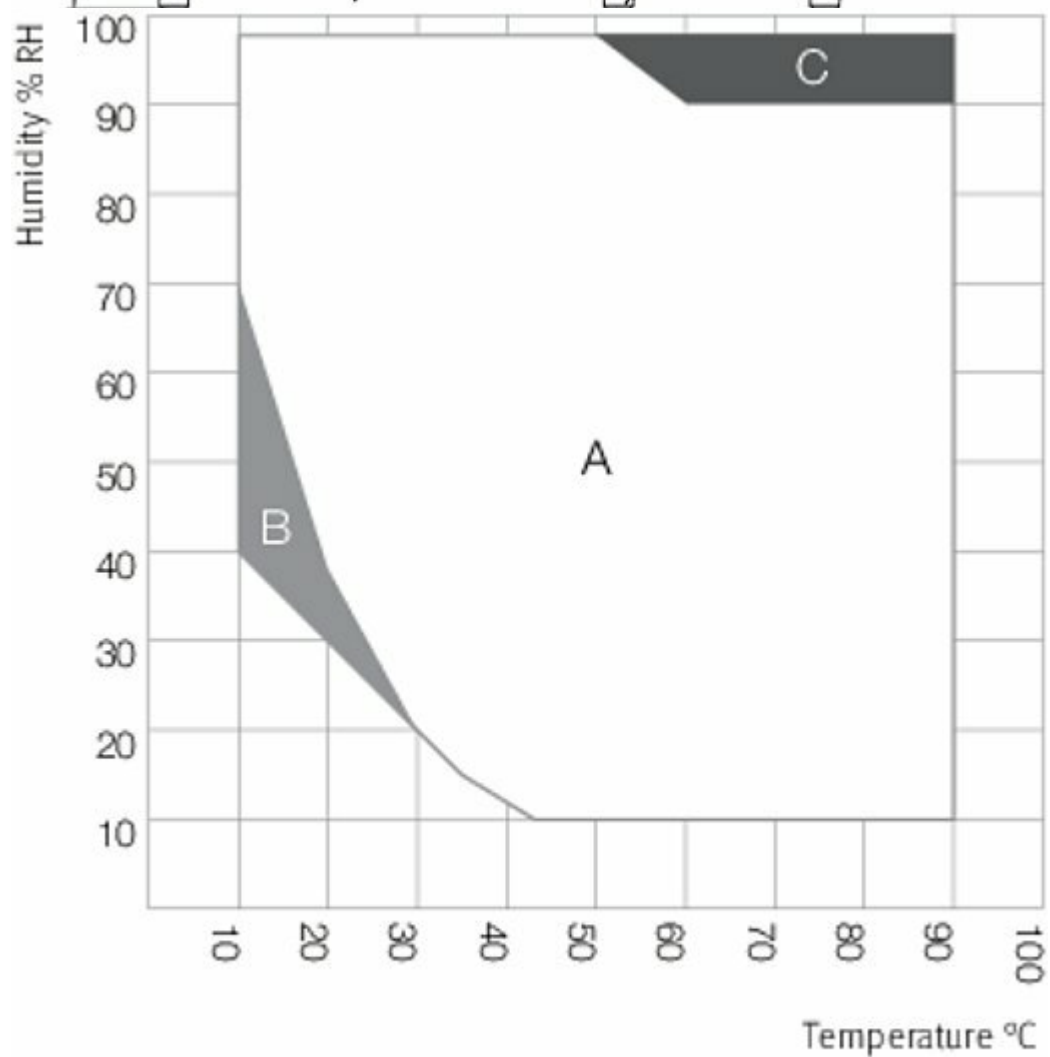

HELAGO-CZ, s.r.o.  
Obchodní rejstřík vedený Krajským soudem v Hradci Králové  
oddíl C, vložka 17879  
Kladská 1082  
500 03 Hradec Králové 3  
IČ: 25 96 39 61, DIČ: CZ 25963961  
Tel: 495 220 229, 495 220 394  
GSM brána: 602 123 096  
E-mail: info@helago-cz.cz  
Web: <http://www.helago-cz.cz>

KMF115 - Konstantní klimatizační komora s rozšířeným teplotním a  
vlhkostním rozsahem  
Objednací kód: **2103.90200341**

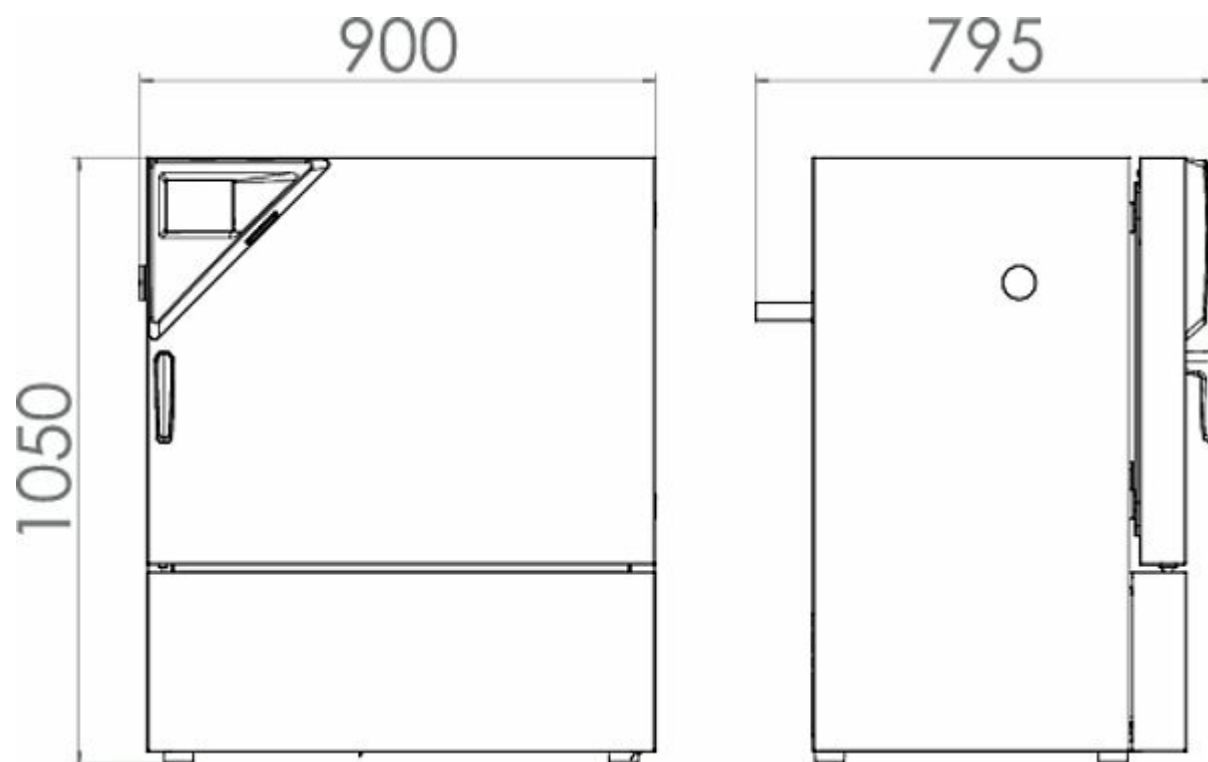



- A: Guaranteed condensation-free range
- B: Time-limited operation (max. 24 hours)
- C: Condensation in the inner chamber may be possible

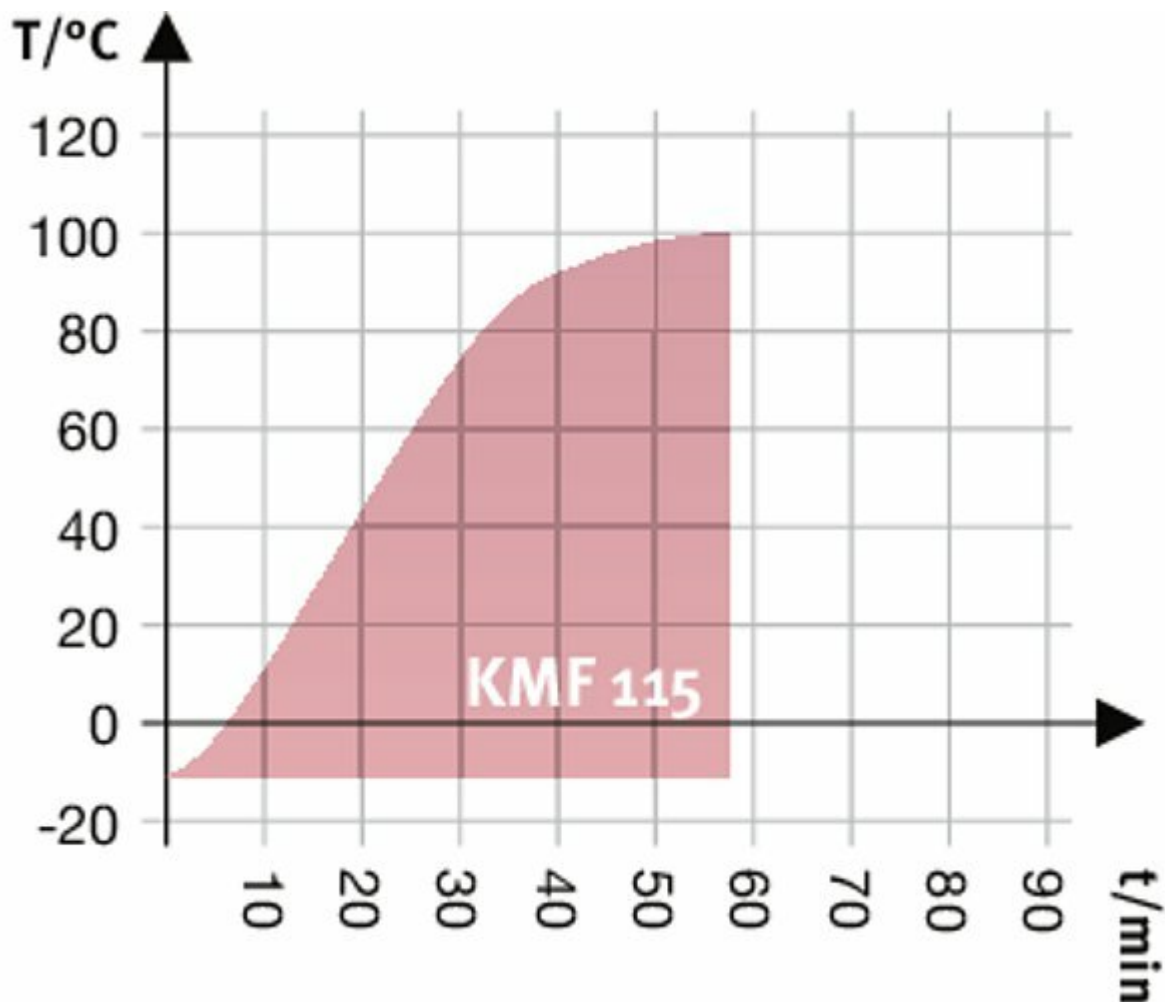

Více obrázků

Informace o ceně na vyžádání

Parametry

Objem [l]	102
Teplotní rozsah [°C]	-10 až 100
Série	KMF
Množstevní jednotka	ks

- Detailní popis

- Teplotní rozsah: -10 °C až 100 °C
- Rozsah vlhkosti: 10% relativní vlhkosti až 98% relativní vlhkosti
- Technologie předehřívací komory APT.line™
- Regulace vlhkosti pomocí kapacitního čidla vlhkosti a zvlhčování par
- Vnitřní komora z nerezové oceli
- Komunikační software BINDER Multi Management Software APT-COM™ Basic Edition
- Intuitivní regulátor s dotykovou obrazovkou, s programováním časových kroků v reálném čase, s interním nahráváním naměřených dat
- Vnitřní utěněné dveře z bezpečnostního skla (ESG) se speciální vrstvou TIMELESS
- 1 rošt z nerezové oceli
- Přístupový port se silikonovou zátkou, 30 mm, vlevo
- Nezávislá teplotní ochrana třída 3.1 (DIN 12880) s vizuálním a akustickým alarmem
- Rozhraní: ethernet
- Ohřev dveří

Chcete stránku vytisknout?  
Skrýt před tiskem nějaké části stránky.



Vytisknout část stránky

Vytisknout celou stránku tak, jak ji vidíte.



Vytisknout celou stránku

(tento box nebude vytištěn)

Úprava stránky před tiskem

Najedte myší na nějaký obsah na stránce, zobrazí se červený obdélník. Kliknutím na něj obsah skryjete. Poté stiskněte tlačítko 'Vytisknout'.



Vytisknout!  Zobrazit vše